

ACIONES DE CALIDAD  
A DE EMBRAGUE

CALIDAD QUE GARANTIZA TU TRABAJO

**Duralast**<sup>®</sup>  
REFACCIONES HECHAS PARA DURAR

ENCUENTRA REFACCO  
PARA EL SISTEM

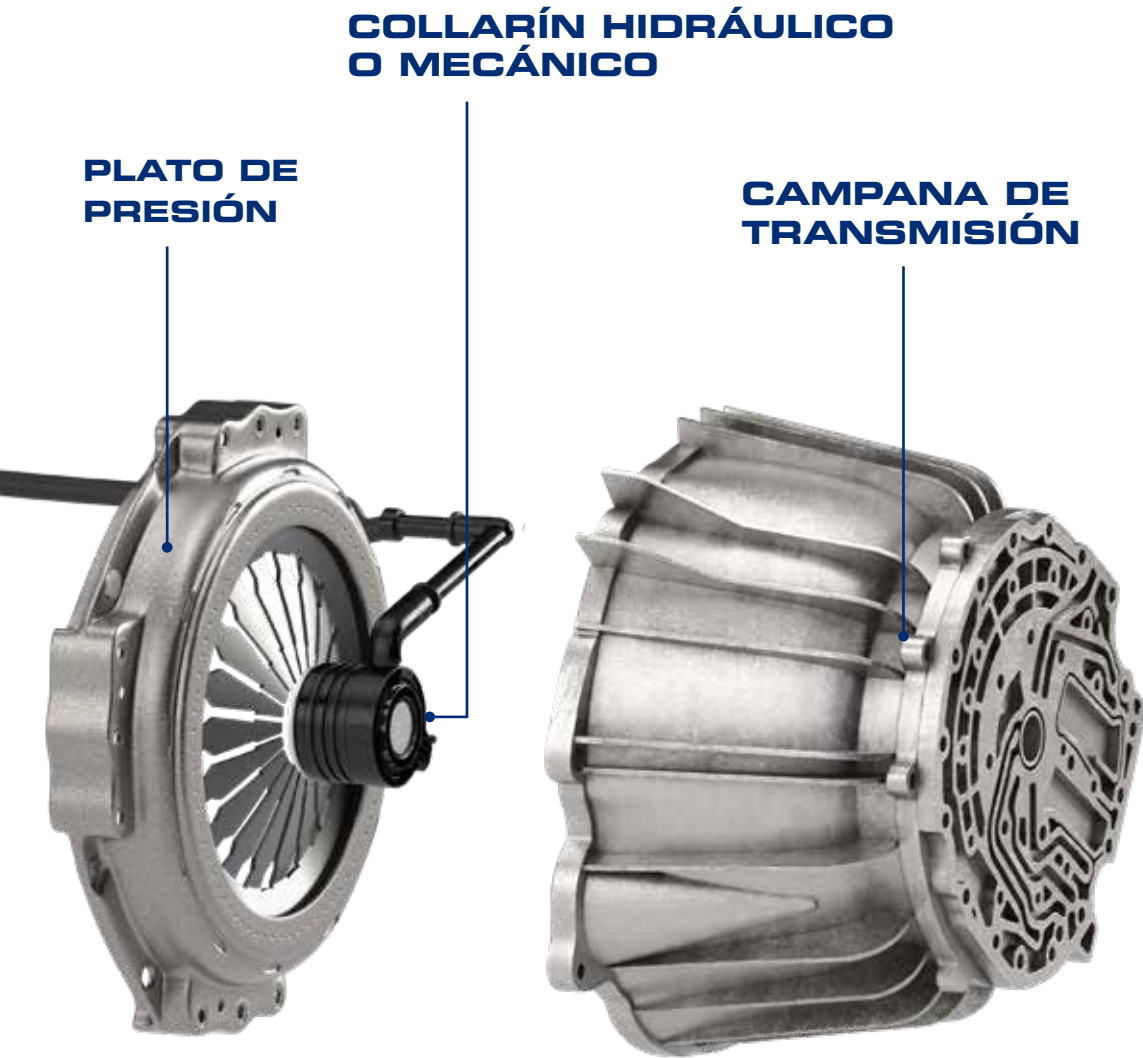

CLUTCH Y SOPORTES DE MOTOR

**Duralast**<sup>®</sup>  
DE VENTA EXCLUSIVA EN  
**AutoZone**

BATERÍAS • MARCHAS Y ALTERNADORES • TREN MOTRIZ  
AMORTIGUADORES • SUSPENSIÓN • ENFRIAMIENTO • FRENOS



UNA MARCA DE **AutoZone**

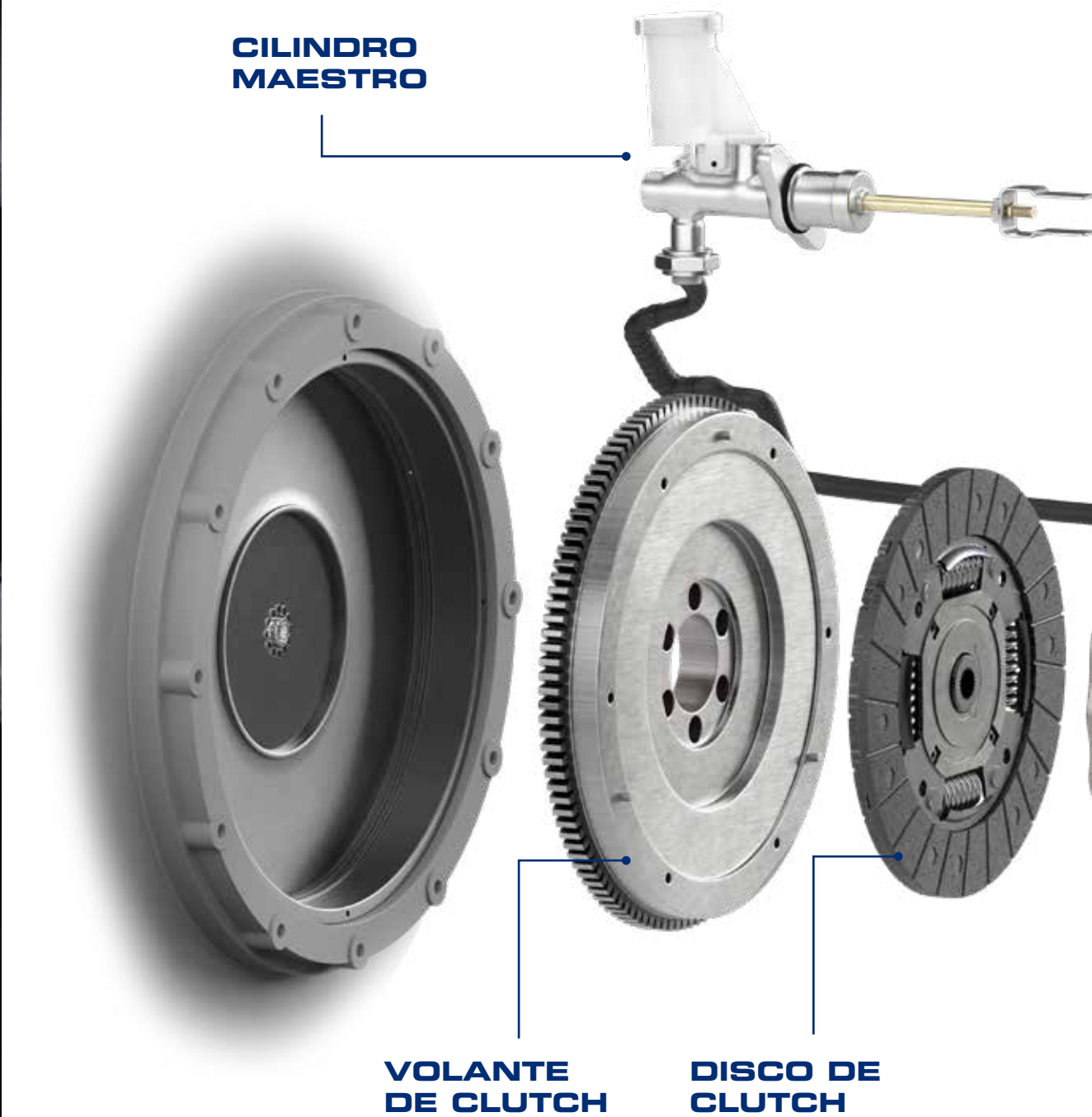

©AutoZone de México, S. de R.L. de C.V., ("AutoZone"), Av. Fundadores 1001, Col. Alfareros, Monterrey, N.L., Mexico. 64753. Todos los derechos reservados. AUTOZONE, AUTOZONE & Diseño, DURALAST, DURALAST GOLD, PROELITE, SUREBILT, VALUCRAFT, VAS A LA SEGURA, Z-NET y cualquier y todos los otros gráficos, logotipos y nombres de servicio de AutoZone son marcas de servicio o marcas registradas propiedad o licenciadas por AutoZone Parts Inc., o sus filiales o subsidiarias. Todas las otras marcas son propiedad de sus respectivos propietarios. Algunas fotografías pueden ser sólo ilustrativas.

# Duralast

## DISCOS DE CLUTCH

**OFRECEN MAYOR RESISTENCIA A LA VIBRACIÓN POR SU PASTA DE MÁXIMO AGARRE\***

**EXCEDEN DURABILIDAD DE EQUIPO ORIGINAL\***

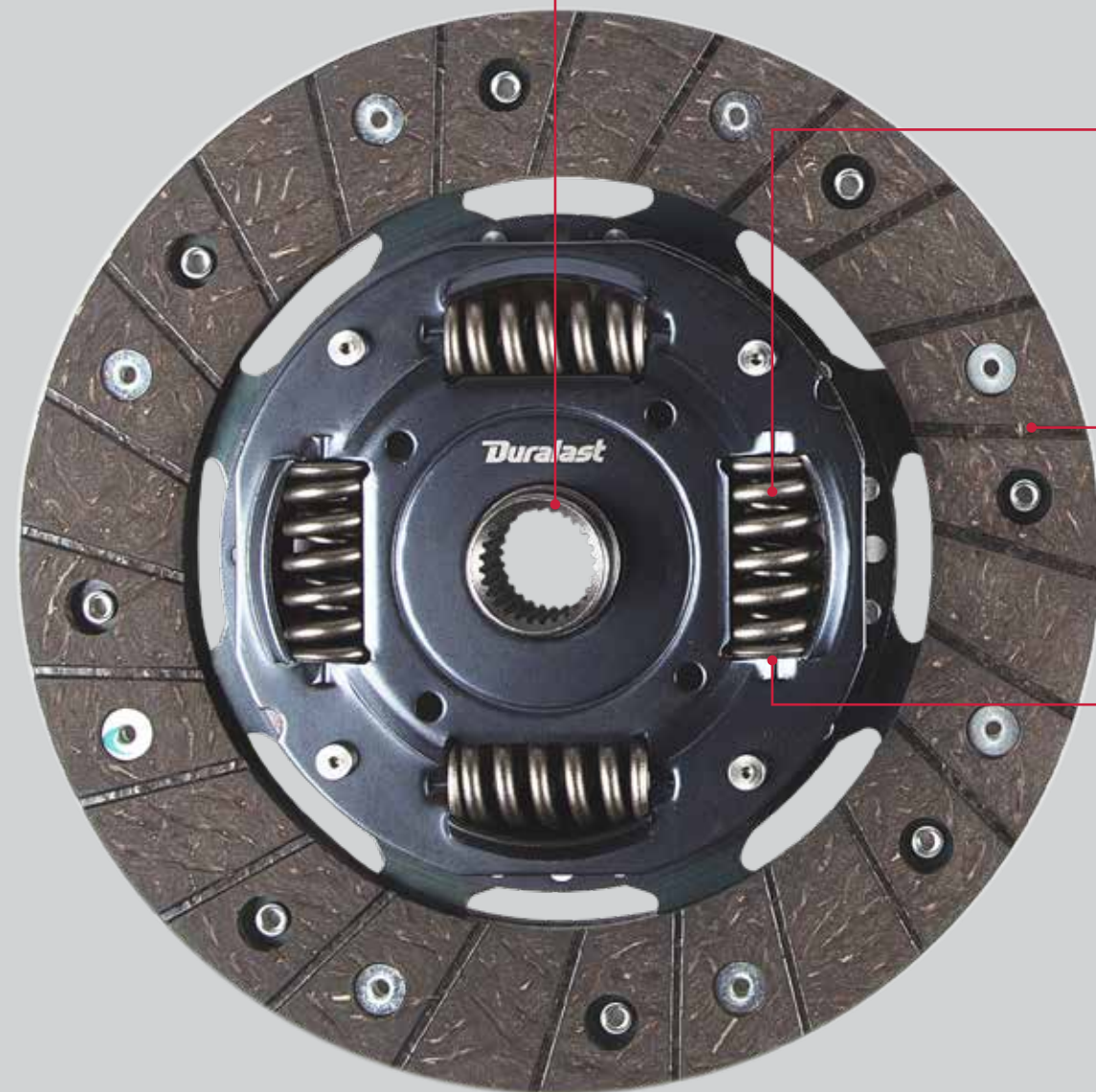

**MAZA ESTRIADA**  
Tratado termicamente para mayor desempeño y resistencia al desgaste

**RESORTE DE COMPRESIÓN**  
Pre-amortiguados para eliminar las vibraciones del motor a la transmisión para mayor confort

**PASTA**  
Diseño acorde al torque del motor de cada vehículo para mejor rendimiento y confort

**JAULAS DE RESORTE**  
Diseñadas acorde a Equipo Original para amortiguar las cargas conforme al uso del clutch alargando su durabilidad

**12 MESES DE GARANTÍA**

\*Pruebas realizadas en el laboratorio UL Verification Services Inc. Para más detalles en [autozone.com.mx/legales](http://autozone.com.mx/legales)



Incluye alineador

**95% DE COBERTURA**  
del parque vehicular nacional e importado

# Duralast

## SOPORTES DE MOTOR

**OFRECEN MAYOR ESTABILIDAD POR SU CAUCHO HASTA 25% MÁS RESISTENTE A LA VIBRACIÓN\***

**EXCEDEN EL DESEMPEÑO DE EQUIPO ORIGINAL\***



**SOPORTES HIDRÁULICOS**  
Caucho de hule combinado con estructura de aluminio y hierro colado, acorde a Equipo Original



**SOPORTES ELECTROHIDRÁULICOS**  
Cámara hidráulica con glycol y conectores electrónicos, acorde a Equipo Original

**12 MESES DE GARANTÍA**

**98% DE COBERTURA**  
del parque vehicular nacional e importado

AutoZone  
**ExpertTips PRO**



Antes de instalar el nuevo clutch, toma en cuenta los siguientes pasos que te ayudarán a evitar fallas adicionales y a realizar una **reparación más completa:**

- 1 Revisa si alguno de estos componentes presenta algún daño y reemplázalo: horquilla, cilindros (hidráulicos o mecánicos) y retén del cigüeñal.
- 2 En caso de sustituir algún elemento del sistema hidráulico, asegúrate de purgarlo correctamente.
- 3 Verifica que no existan fugas de aceite y utiliza limpiador de frenos para eliminar grasa y residuos.



**CILINDRO ESCLAVO**  
Recibe la presión hidráulica usándola para mover la horquilla del embrague



**CILINDRO MAESTRO**  
Envía la presión hidráulica al cilindro esclavo y acciona el clutch



**COLLARÍN HIDRÁULICO**  
Alarga la vida del cilindro maestro



**LIMPIADOR DE FRENS**  
Elimina grasa y residuos

**ENCUENTRA ESTOS Y OTROS PRODUCTOS PARA EL SISTEMA DE EMBRAGUE EN AUTOZONE**